



ГОРОД-САЛ ФАБРИКАНТОВ БАЛИНЫХ

КОНЦЕПЦИЯ РАЗВИТИЯ ГОРОДСКОГО ЦЕНТРА ГОРОДА ЮЖА

Всероссийский конкурс лучших проектов создания комфортной городской среды / Март 2019



Ивановская область



Город Южа

ORCHESTRA.

Орchestra Дизайн

ЮЖА — «город-сад» и «город-фабрика»

Контекст



1628 ГОД ОСНОВАНИЯ ПОСЕЛЕНИЯ

Первые документальные свидетельства о Юже, как о поселении, относятся к середине XVI века. В 1556 году грамота князей Пожарских упоминает «Южьской рубеж». В середине XVI века это место известно как «селище Южа».

1860 СТРОИТЕЛЬСТВО ФАБРИКИ

Фабрика кардинально изменила жизнь поселения и положила начало развитию Южи как города. Официальный статус города она получила в 1925 году.

С 1865 ГОРОД-САД БАЛИНЫХ

Семья Балиных сделала огромный вклад в развитие Южи как города-сада: озеленение, чистое озеро, больница, библиотеки, школы, народный дом с театром, богадельня.

13 КМ² ПЛОЩАДЬ ГОРОДА

Город расположен на берегах «рукотворного озера» — водохранилища на реке Вазаль, в 95 км к юго-востоку от города Иваново.

12 595 ЧИСЛЕННОСТЬ НАСЕЛЕНИЯ

Взлет, падение и новый взлет фабрики Балиных

Южская идентичность



1865 — СЕМЬЯ БАЛИНЫХ СТРОИТ ТКАЦКО-ПРЯДИЛЬНУЮ МАНУФАКТУРУ

С момента строительства фабрика стала «душой» города. Она была и остается главной архитектурной доминантой со своей восьмиэтажной башней «Гринель». В XIX веке она создала качественно новые условия для жизни, образования и культурного досуга рабочих. В 60–80-е годы XX века на фабрику приехала работать молодежь со всего СССР. В городе нет человека, для которого связь с фабрикой не была бы сильна.

2018 — НАЧАЛО ВОЗРОЖДЕНИЯ МАНУФАКТУРЫ

Фабрика пережила период застоя и затем закрытия, но смогла начать новую главу. В 2017 году проект развития производства получил поддержку на экспертном совете Фонда развития промышленности при Минпромторге России, а в 2018 году уже запущены новые линии производства высококачественного котонина и льняного волокна. В планах производство льняных тканей и готовой продукции.

Самый женский город России

Южская идентичность



Количество мужчин в Юже без учета отходников менее трети населения. Это основная социальная проблема, которую хотят решить жители. При этом женщины добились больших успехов. Во многом благодаря их усилиям, город пережил сложные 90-е годы и продолжает развиваться. Героини Южи – директора швейных фабрик, основатели гостевых домов и торговых предприятий, руководители ТОСов, общественных советов и учреждений образования и культуры.

«Южская Карелия» — край 100 озер

Южская идентичность



Южа и Южский район являются южной оконечностью тайги, здесь уникальный для центральной России массив соснового леса. Вокруг города находится 88 чистых озер разного происхождения. Название самого города происходит от финно-угорского «юзга», которое означает болото, топь. На южских болотах богатые урожаи клюквы. По мнению местных экспертов РГО на территории Южского района можно создать Национальный парк.

Лаковые миниатюры, дерево, лен и куклы — основы Южского мастерства

Южская идентичность



Неплодородие земель вынуждало крестьян заниматься различными ремёслами. Южская область — один из немногих уголков страны, где сохранились и развиваются народные промыслы, такие как лаковая миниатюра, иконопись и изготовление тканей. В прошлом Южа славилась как «столица деревянного кружева». Сегодня жители и ученики Технологического колледжа активно занимаются возрождением этого статуса устраивая фестивали и мастер-классы для мастеров со всей области.

Нераскрытые потенциалы города

Основные проблемы



НЕДОСТАТОК ПРЕДПРИНИМАТЕЛЬСКИХ И ПРОФЕССИОНАЛЬНЫХ ЗНАНИЙ

После окончания колледжа мужчины Южи уезжают под Москву сколачивать поддоны вместо создания мебельных и деревянных производств в своем городе.



ОТСУТСТВИЕ МЕСТ ОБЩЕНИЯ И КУЛЬТУРЫ ПОД ОТКРЫТЫМ НЕБОМ

Жители с ностальгией вспоминают «культурные» общественные пространства города-сада, которые пришли в упадок.



НЕ РАСКРЫТ ТУРИСТИЧЕСКИЙ ПОТЕНЦИАЛ

У Южи есть потенциал принимать туристов на длительный период времени, однако нет ни туристического бренда, ни развитой туристической инфраструктуры.

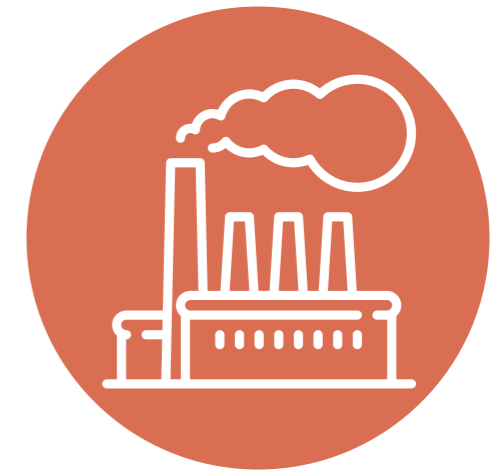

РАЗВИТИЕ ФАБРИКИ НЕ ИНТЕГРИРОВАНО С ЖИЗ- НЬЮ ГОРОДА

Далеко не каждый житель Южи знает от том, что фабрика снова работает. Ее ворота закрыты, ее планы не известны, но она остается надеждой на будущее.

ОТКРОЕМ ВОРОТА В НОВУЮ ЮЖУ!*

в рамках фестиваля «Открой весну, открой ворота»
фабрика вновь открылась для горожан



Создание стратегического каркаса города

Выбор проектной территории

В рамках проекта мы предлагаем создать 1,5 километровый центральный маршрут, который объединит самые важные общественные пространства города: городской сад, площадь, фабрику и озеро. Проект включает в себя:

- реконструкцию городских пространств;
- открытие для горожан пешеходной улицы на частной территории фабрики вдоль ее исторического фасада. В начале 20 века эта улица была любимым местом для городских гуляний.

Новый маршрут соединит историческое и архитектурное наследие города и позволит активировать локальную экономику и культурную жизнь города.

Проект открывает уникальную возможность вернуть фабрике ее роль социального и культурного сердца и поддержать город в переходе к новой диверсифицированной экономике.

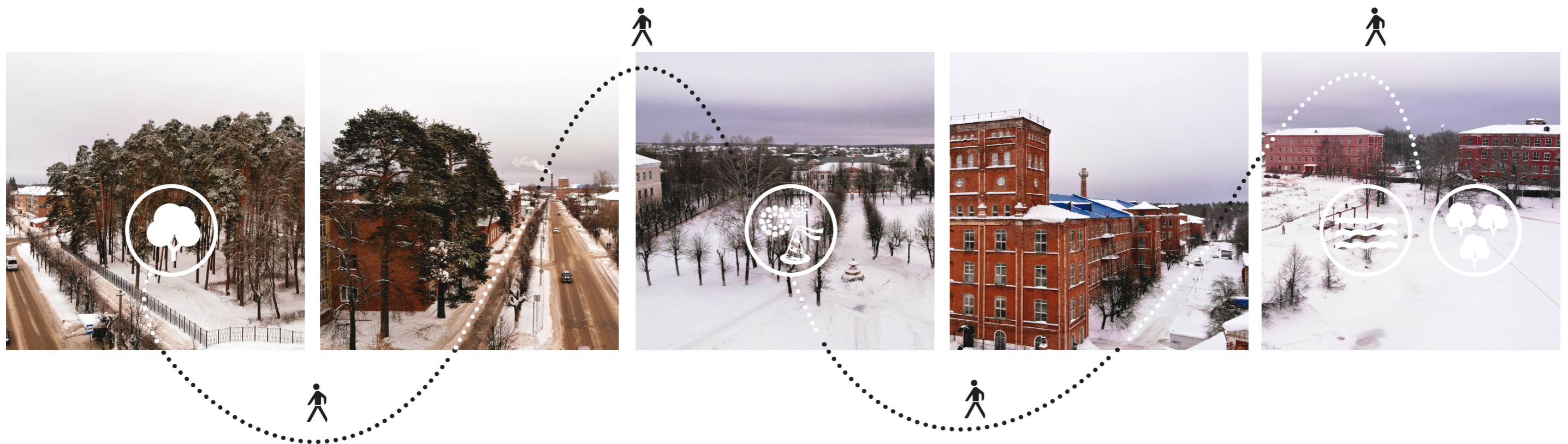

Парк «Городской Сад»

реконструирована в 2018

Советская Улица

Площадь Ленина

в настоящее время частная улица
Мануфактура Балина

Озеро Вазаль

«ОТКРЫТИЕ ВОРОТ»

ФИЗИЧЕСКИ

Новая пешеходная улица через фабрику соединит существующие общественные пространства города и станет любимым ежедневным и праздничным маршрутом жителей и туристов

ЭКОНОМИЧЕСКИ

Кроме модернизации производства на фабрике появятся новые функции. Вместе с обновленными общественными пространствами города они поддержат локальное предпринимательство и развитие туризма

КУЛЬТУРНО И ИНТЕЛЛЕКТУАЛЬНО

Созданные пространства активизируют культурные инициативы города; развитие производства и туризма привлечет в город экспертов и предложит новые образовательные и проектные возможности для молодежи

Методика проекта

Принципы

Проект реконструкции



4 крупных города в радиусе 150км

Как добраться до южи

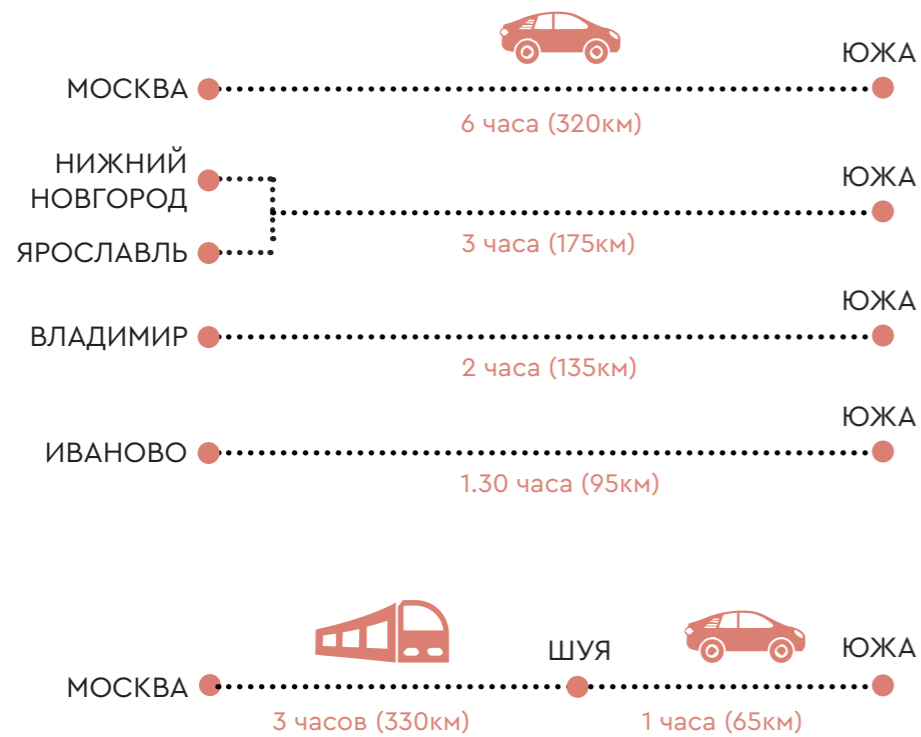

В Южу можно легко добраться из трех крупных городов, например — в выходные: Иваново (400 000 жителей), Нижний Новгород (1 300 000 жителей), Ярославль (600 000 жителей) и Владимир (350 000 жителей).

Дополнительный источник туристического потенциала — это возможность быстро добраться в Южу из Москвы на быстром поезде до Шуи и часовой поездке на автомобиле до конечной точки.

Существует возможность разработать автобусный туристический маршрут из Шуи и основных соседствующих городов, чтобы развивать региональный туристический потенциал.



Если 1% жителей близлежащих крупных городов посетят Южу один раз в год (самый консервативный сценарий), то потенциальный годовой туристический поток составит 27 000 человек.

Последовательность общественных пространств

Существующий характер территорий

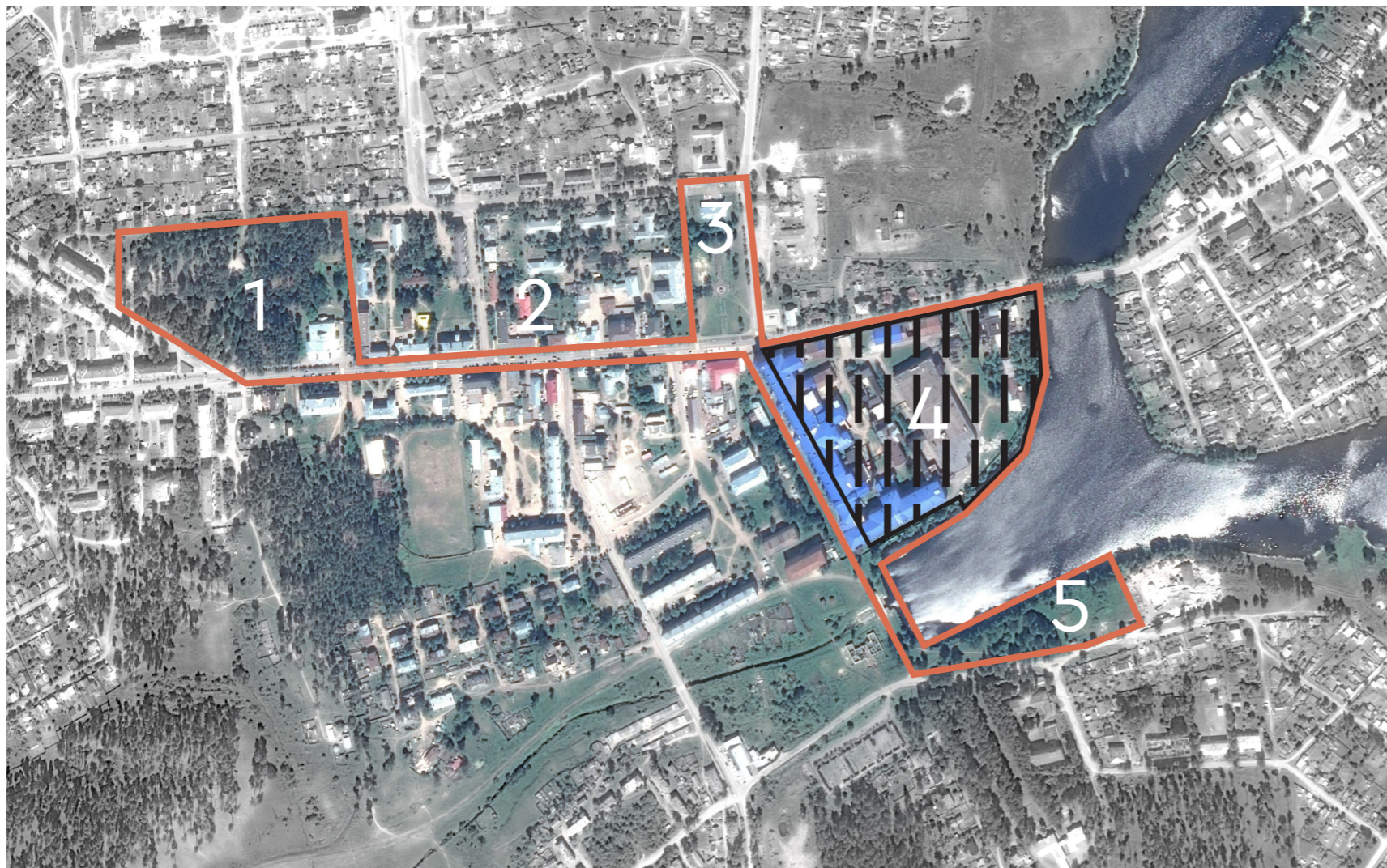

- 1 Парк «Городской сад»
- 2 Советская улица
- 3 Площадь Ленина
- 4 В настоящее время частная улица
Мануфактуры Балина, будет передана городу
- 5 Озеро Вазаль

Все 5 рассматриваемых проектных территорий создают важный симбиоз архитектурной и природной среды города. Существует необходимость в создании единой связи между ними для выявления физического и культурного центра города и создания нового пешеходного и туристического маршрута. Это воссоединение поддержит статус Южи, как города-сада.



Дизайн-принципы

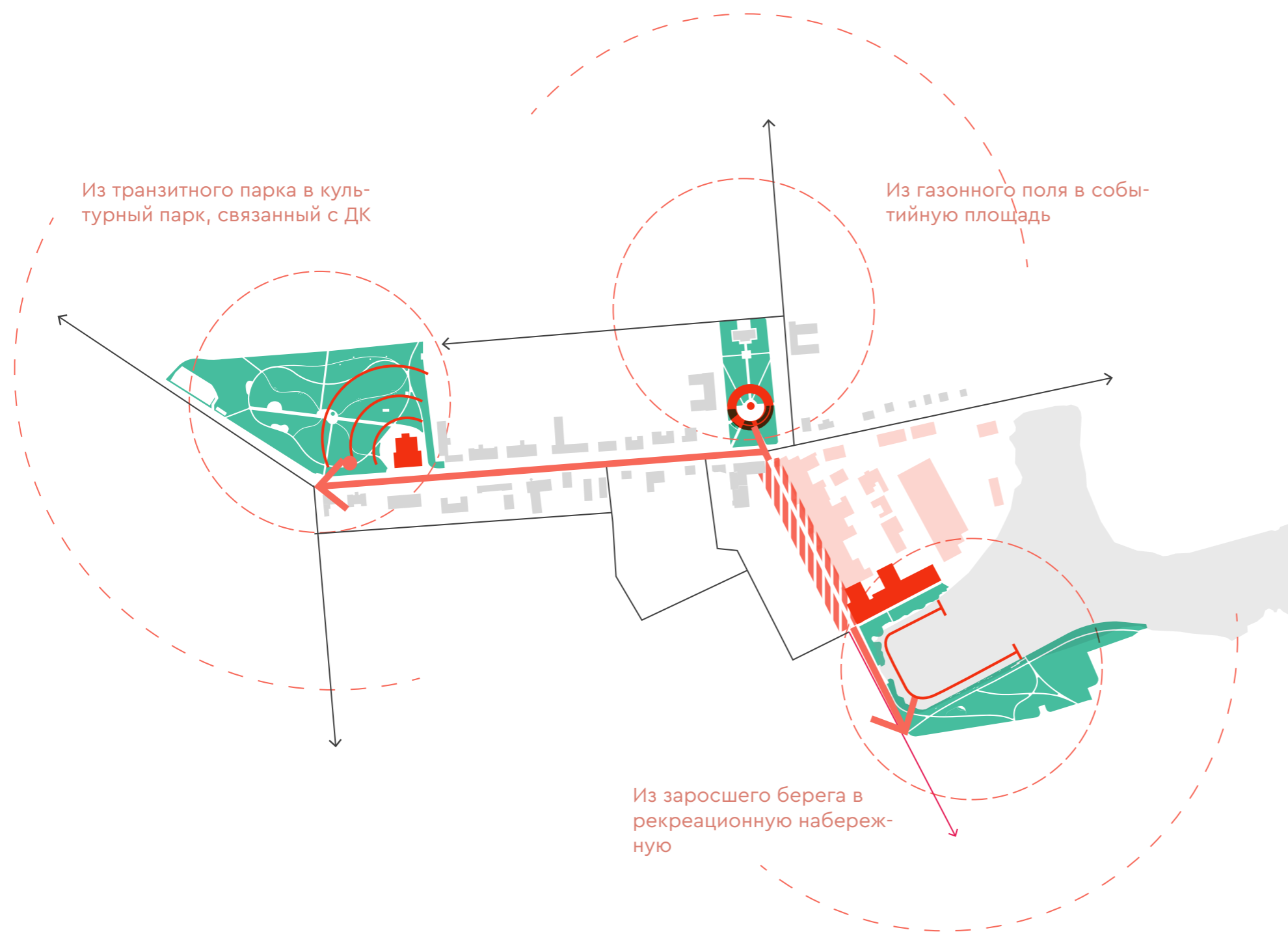

Проект направлен на создание системы связанных обновленных общественных пространств, которые вместе сформируют полноценный центр города. Для этого будет создана пешеходная зона на ранее закрытой улице в рамках партнерства с «Мануфактурой Балина». Это решение позволит соединить ключевые части города и развивать их как культурный квартал.

1. Парк «Городской Сад» сохранит свой естественный ландшафт. Его территория вновь объединится с ДК. Здесь появится новое пространство для событий сообществ, летних кинопоказов и кафе. Парк вновь станет пространством культуры под открытым небом.

2. Площадь Ленина станет полноценной событийной площадкой города. Там разместится стационарная сцена для крупных событий и пространства для ежедневного общения и досуга горожан. Будет сохранен любимый символ города – фонтан, вокруг которого любят встречаться жители.

3. Площадь Ленина и набережную озера Вазаль соединит открытая в рамках проекта для горожан новая пешеходная улица вдоль фабрики. На улице будут проходить городские гулянья, разместятся ярмарки и фестивали. В пустующей части появится молодежный культурный центр со скейт-парком и музыкальной площадкой, музей и общественные функции для горожан и туристов.

4. На набережной вокруг озера Вазаль разместятся лодочная станция и система общественных пространств у воды, где можно любоваться лучшими видами города. Рядом с озером расположится площадка городских сообществ проекта «Сохраним лицо нашему городу».

Долгосрочная стратегия

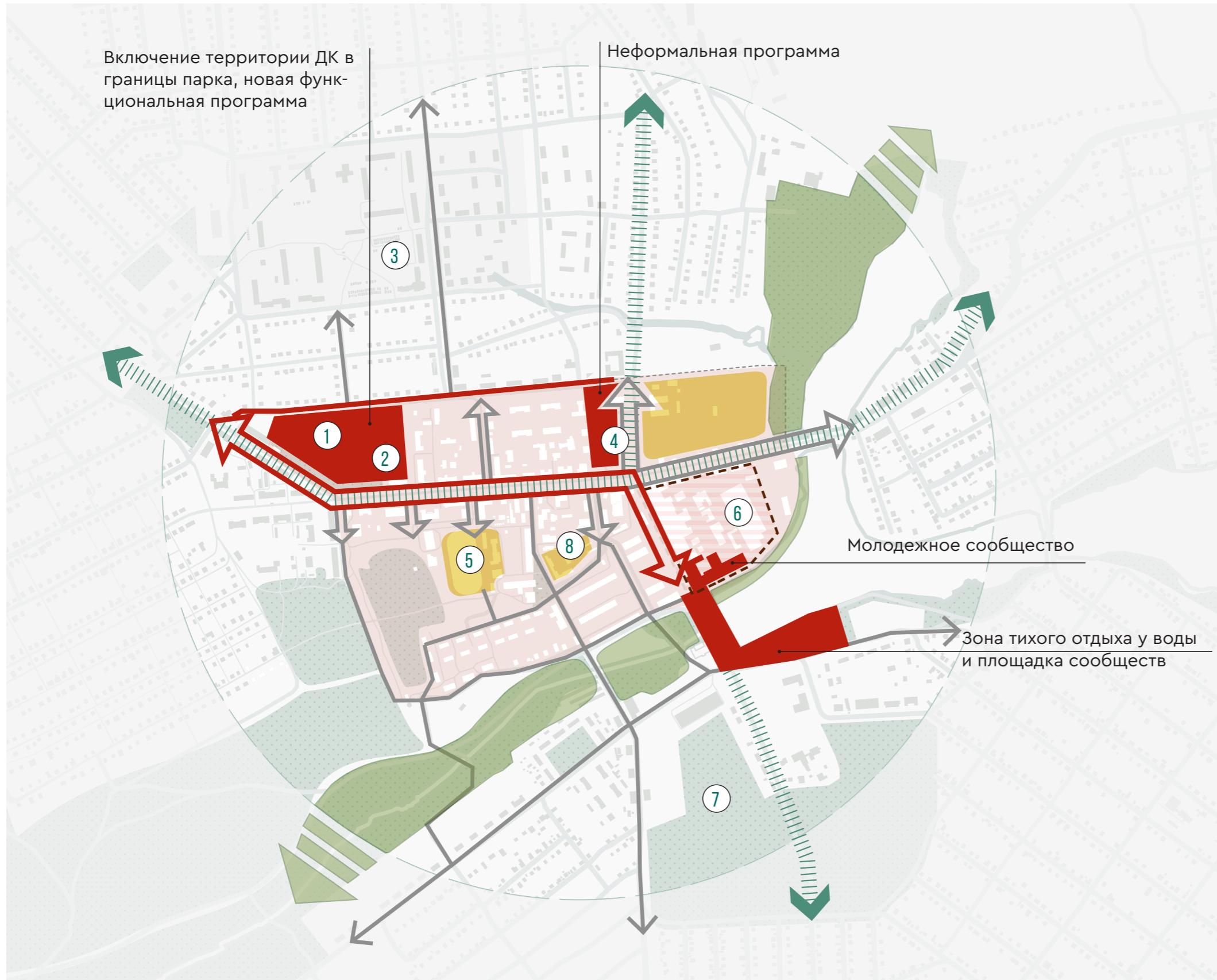

Стратегия развития территории

ПРОЕКТНОЕ ПРЕДЛОЖЕНИЕ

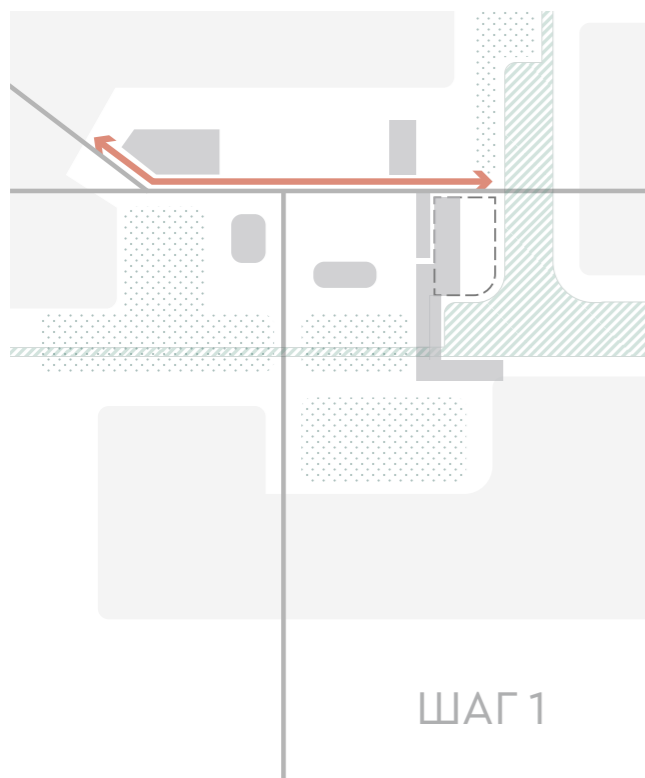

- проведена реконструкция улицы советской на участке от городского парка до фабрики
- площадь Ленина частично реконструирована в рамках программы «комфортная городская среда»

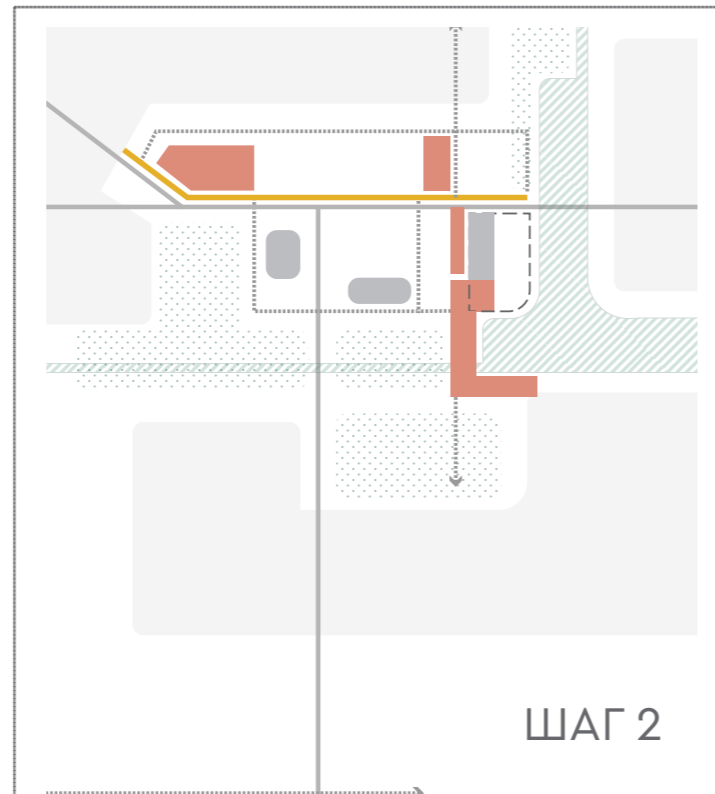

- формирование центрального квартала
- «открытие ворот» – передача городу и благоустройство фабричной улицы и реконструкция первого здания фабрики ее владельцами
- связь главных общественных пространств и удаленного района с центром

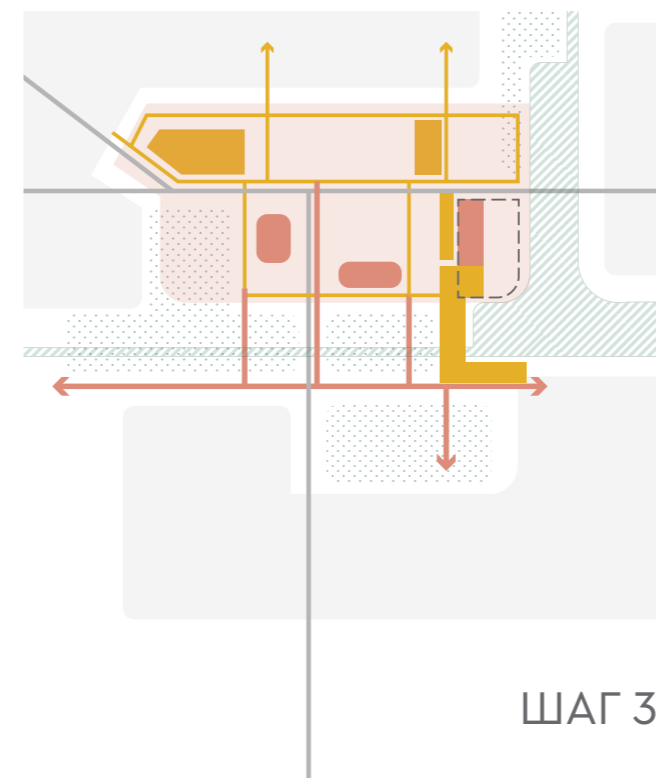

- развитие центрального квартала
- развитие дополнительных связей с левым берегом Пионерки и Балинским лесом

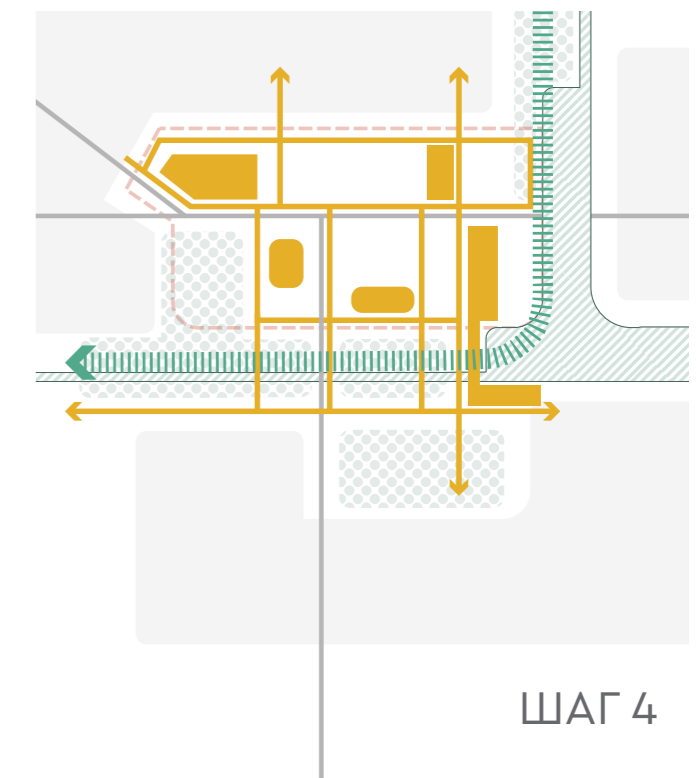

- организация «эко – тропы» – зеленого маршрута, образующего ось природного каркаса города

Культурный и экономический центр Южи

Мастер-план

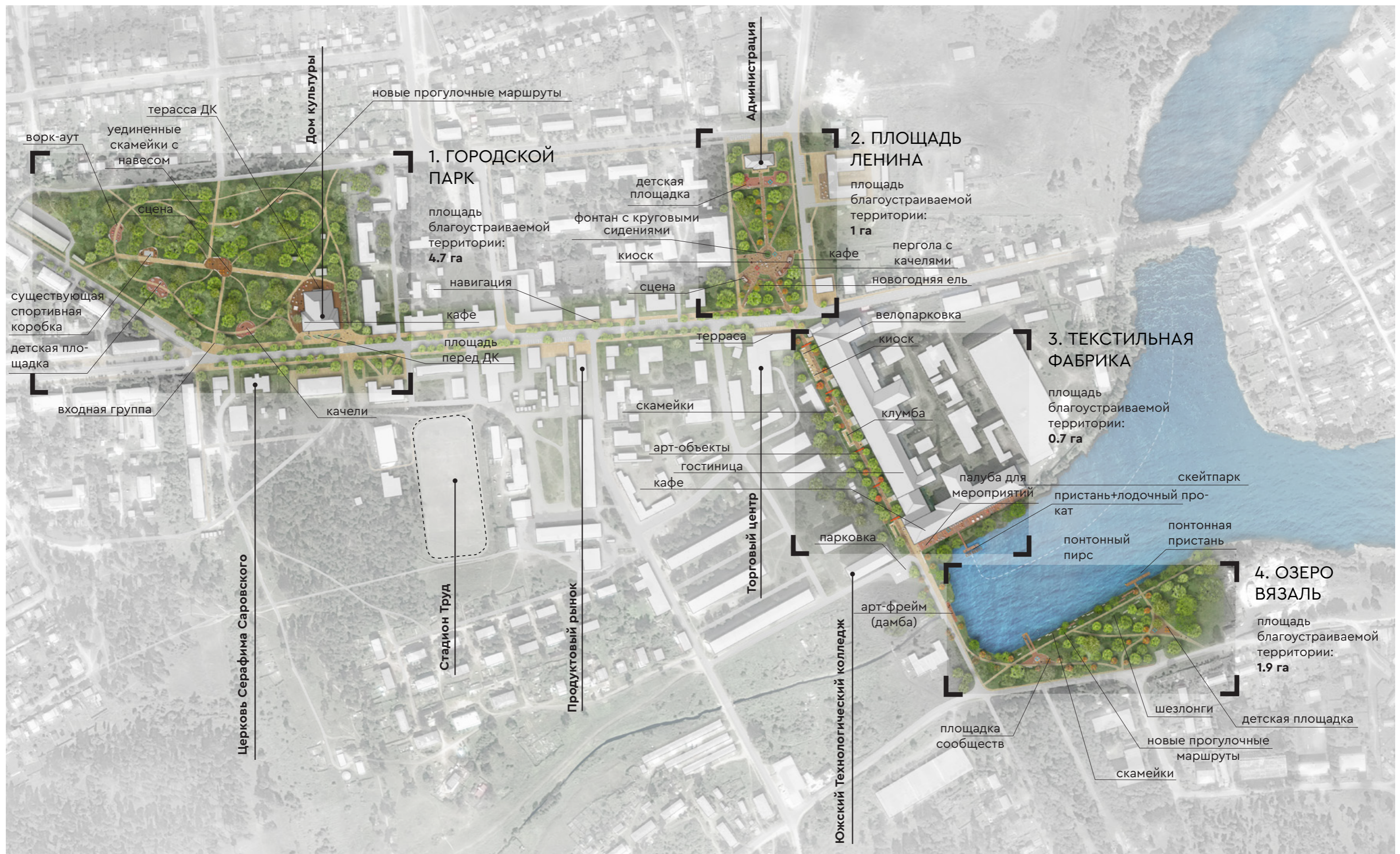

Интеграция ДК с парком «Городской сад»

Аксонометрия



Новый пешеходный маршрут

Аксонометрия



Событийная площадь имени Ленина

Аксонометрия



Схема освещения

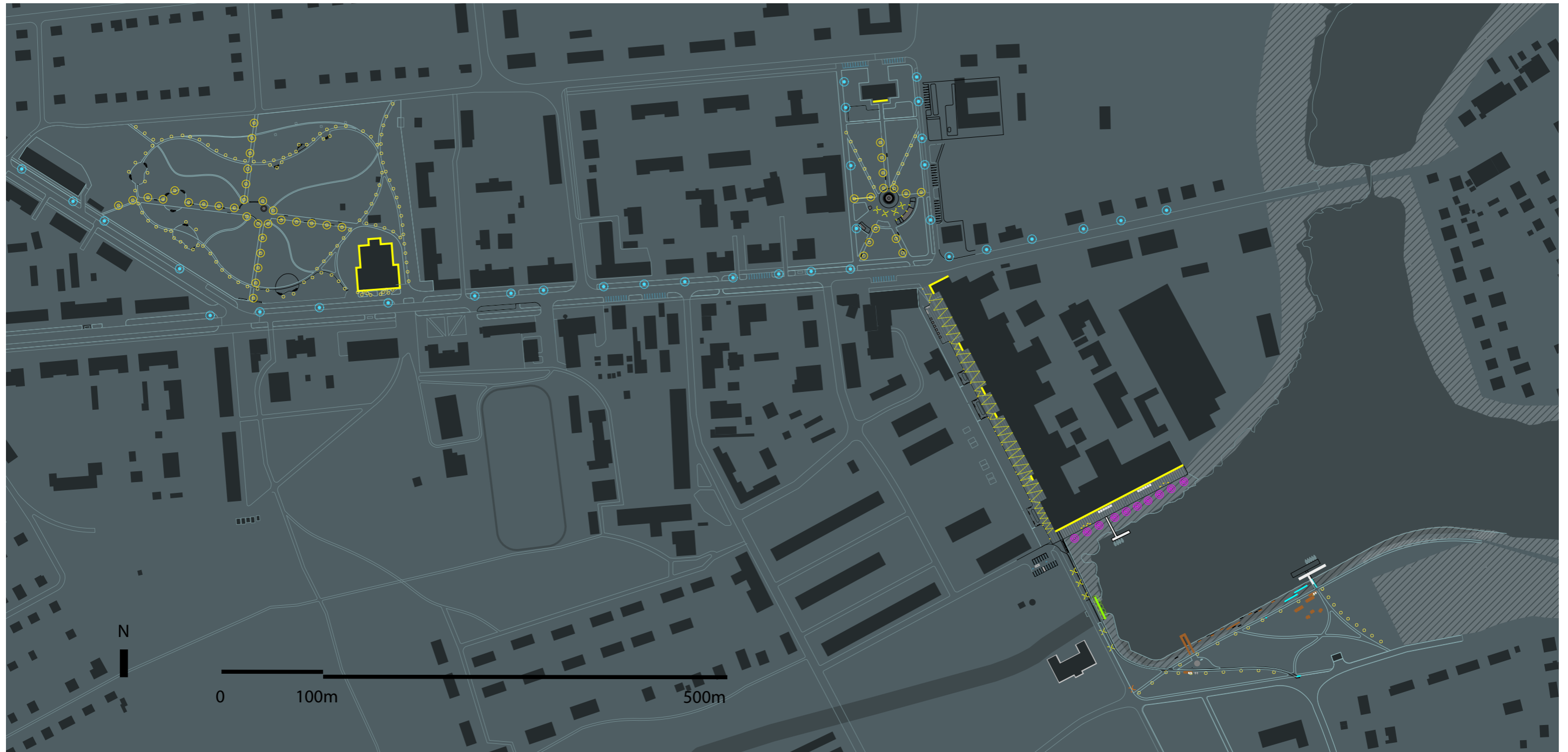

●● садово-парковый светильник (h=0,9m)

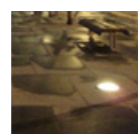

✿ светильник встроенный грунтовой



✕ опора освещения двусторонняя (h=5m)

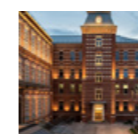

■ художественная подсветка фасадов



⊙ уличный светильник (h=4,5m)

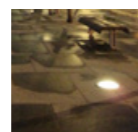

⋯ существующая опора освещения

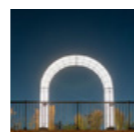

⊕ световая инсталляция



⋯ праздничное освещение

Специальные объекты

Для совместного проектирования и реализации архитекторами и мастерами Южи



В рамках проекта были разработаны специальные объекты, которые усиливают идентичность территории. Они будут спроектированы и реализованы совместно с партнерами из Южи: мастерами и художниками. Это выставочные стенды с работами и фотографиями местных художников и фотографов, уникальная уличная мебель, разработанная совместно с учениками Технологического колледжа, арт-инсталляция на месте дамбы, киоски с продажей сувениров изготовленных Домом ремесел, расписные лодки на пристани и муралы, отражающие историю города. Проект положит начало формированию деревянной мастерской, которая в будущем на фабрике сможет изготавливать уличную мебель для разных городов.

Специальные объекты

Для совместного проектирования и реализации архитекторами и мастерами Южи



Традиционные
расписные лодьи



Дамба озера вазаль



Деревообработка



Площадки
для росписи

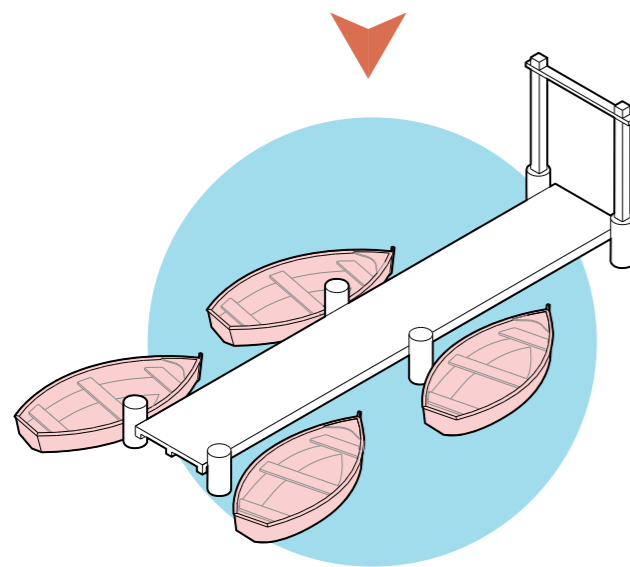

Лодочный Пирс

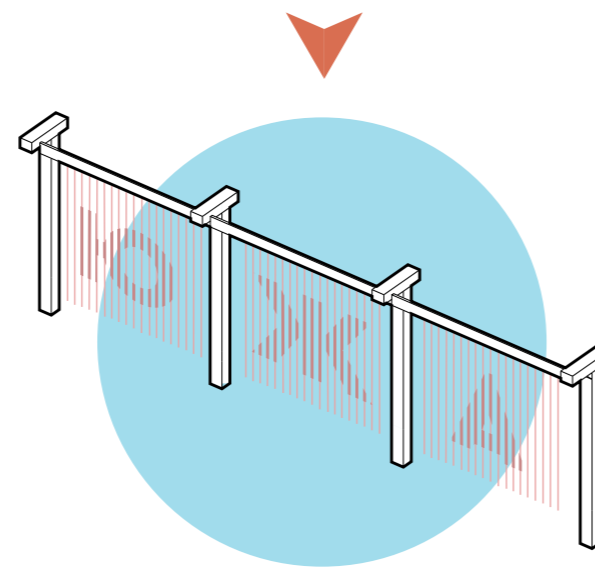

Арт-инсталляция

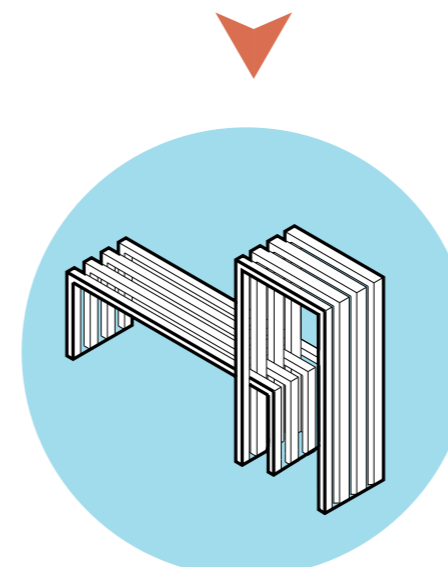

Крафтовая уличная
мебель и инсталляции

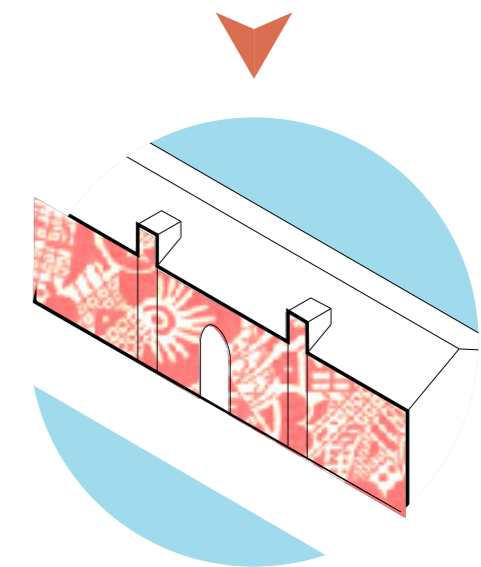

Муралы

ОБЪЕКТЫ

Лодки, расписанные Южскими мастерами для конкурса расписных челноков «Потешная флотилия»

Стальная рама над дамбой озера Вазаль будет переосмыслена в качестве арт-инсталляции

Деревянная уличная мебель, изготовленная по специальному проекту учащимися технологического колледжа

На торцевых стенах зданий, обращённых к общественным пространствам может быть выполнена художественная роспись

ПАРТНЕРЫ

«Южская детская школа искусств»

Иван Частов, активист, установивший ограждение хоккейной коробки и спортивные турники в Южском парке

Южский технологический колледж

Местные художники

Специальные объекты

Для совместного проектирования и реализации архитекторами и мастерами Южи



Ремесленная продукция

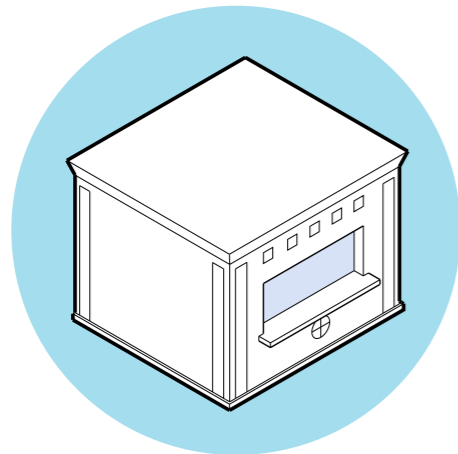

Рынок самобытных сувениров

Реализация работ выполненных мастерами Дома Ремесел



Благоустройство спортплощадок

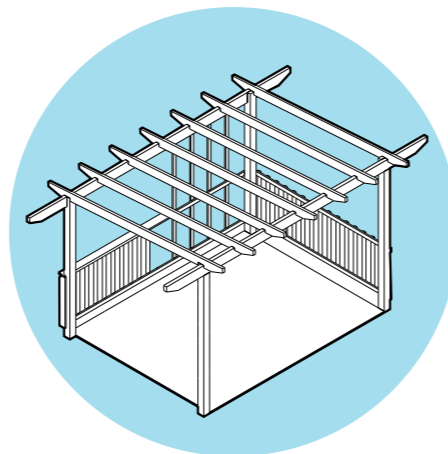

Объекты в парке

Элементы благоустройства и спортивные объекты, выполненные из дерева местными мастерами



Выставки художественных работ

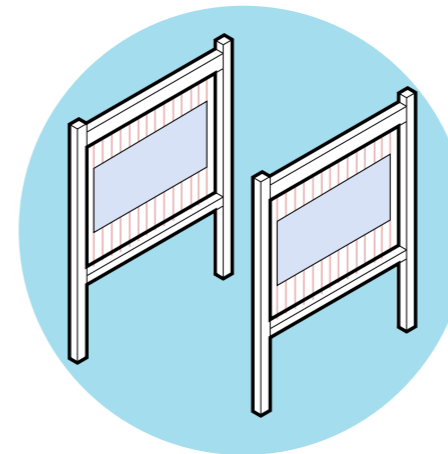

Открытая экспозиция

Выставка работ местных фотографов и художников на открытом воздухе

ОБЪЕКТЫ

ПАРТНЕРЫ

Михаил Борисович Печкин – директор Дома Ремесел
Эльвира Бокова – руководитель кружка по изготовлению кукол в ДЮЦ

Иван Мускатов, активист, установивший ограждение хоккейной коробки и спортивные турники в Южском парке

Местные фотографы,
«Южская детская школа искусств»,
Южа TV

Парк «Городской сад»



1. Событийная терраса ДК



3. Сцена для небольших мероприятий

2. Детская площадка



4. Ворк-аут интегрированный в природную среду

5. Эко-тропы



6. Натуральные покрытия, не вредящие сложившейся экосистеме

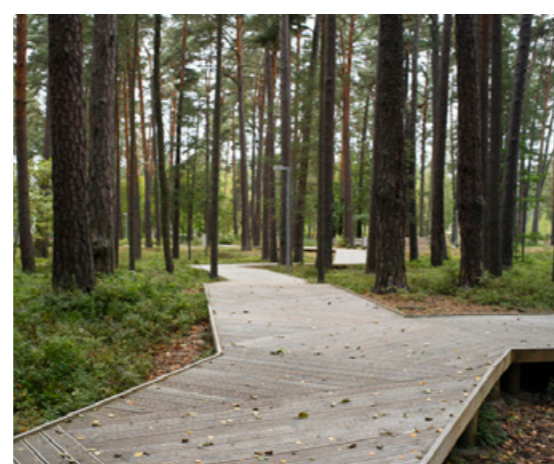

7. Площадки для встреч



8. Выставка вдоль забора

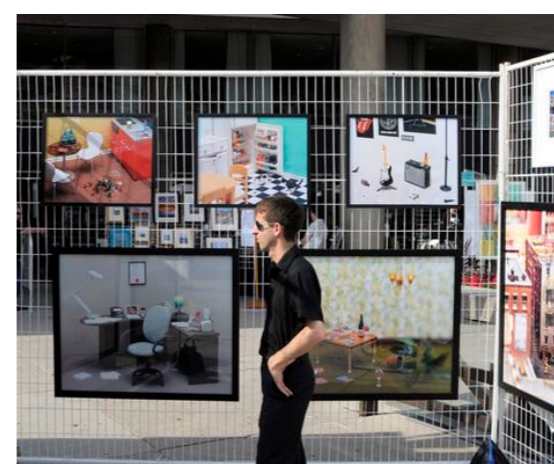

9. Уникальные мафы с Технологическим колледжем



Парк «Городской сад»



Площадь имени Ленина



1. Круговая событийная площадь

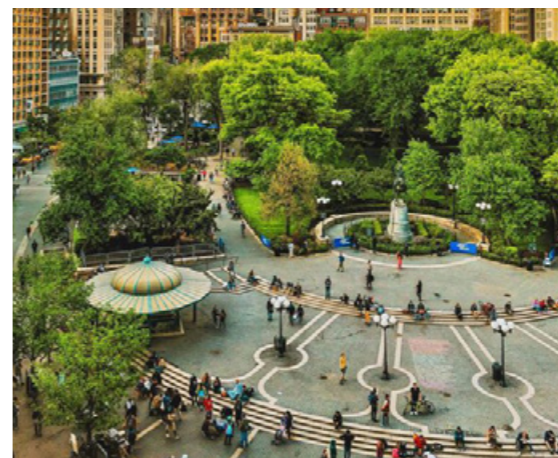

2. Круговая пергола с качелями

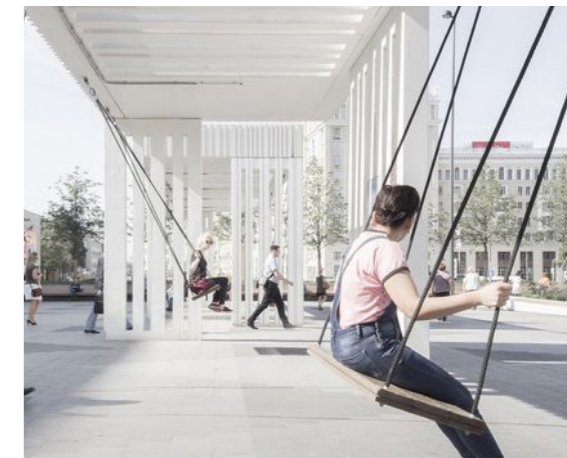

3. Сцена для городских мероприятий

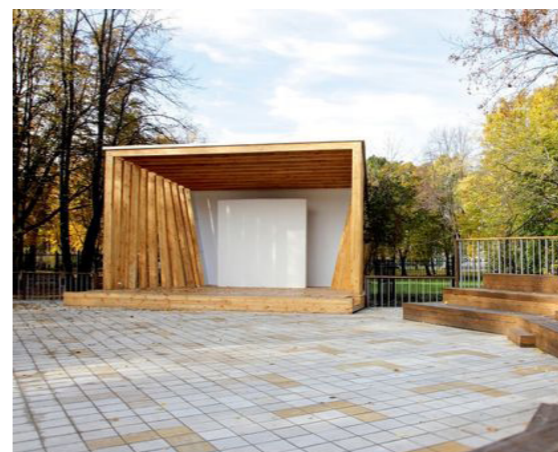

4. Сохранение газонов для отдыха



5. Новогодняя елка



6. Дорожки для катания на роликах



7. Столы для настольных игр



8. Прокат роликов



9. Киоск с кофе



Площадь имени Ленина



Пешеходный бульвар и мануфактура Балина



1. Маркет вдоль улицы



2. Скейтпарк



3. Гостиница



4. Муралы на стенах фабрики



5. Арт-объекты

6. Фестивали и концерты

7. Музей и выставки

8. Мастерские

9. МАФы с Технологическим колледжем



Пешеходный бульвар и мануфактура Балина



Специальное освещение и арочные конструкции, размещенные вдоль нового пешеходного бульвара визуально усиливают новый фестиваль маршрут, создавая коридор к набережной, и подчеркивая местную идентичность.

В рисунке перфорации световых объектов отражены паттерны фабричных тканей советского времени, а сама форма светильника вдохновлена формой фабричной тубы с перфорированной крышкой для хранения пряжи.

Набережная озера Вазаль



1. Лодочный прокат



2. Зона отдыха с лежаками



3. Арт-инсталляция

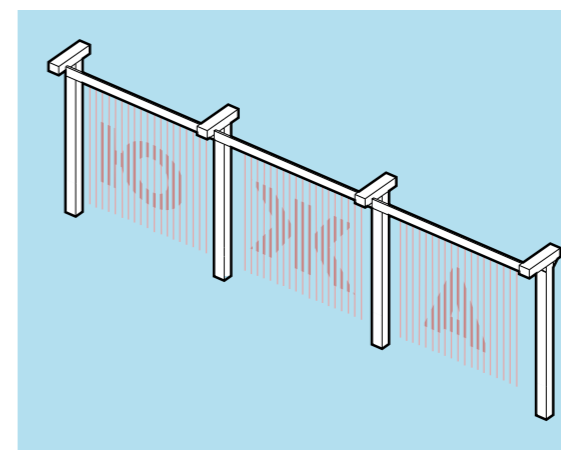

4. Фестивальная палуба



5. Сцена

6. Новые пешеходные маршруты

7. Сидения около воды

8. Детская площадка

9. Зона для пикников



Набережная озера Вазаль



Культурный квартал города, объединенный новым пешеходным маршрутом





Культурная программа

Идеология

ОФЕНИ И ФАБРИКАНТЫ

–

две эпохи развития города
две культурных вехи
два характера горожан



ОФЕНИ

скоморохи – театральное искусство
торговцы – предпринимательство
путешественники – разнообразная культура



ФАБРИКАНТЫ

мануфактура – сотворение красоты
индустриальность – производство нового
меценатство – возможности для всех

**Обе культуры повлияли на современную жизнь горожан и стали основой для того культурного богатства, которое у города есть сейчас.
Культурная программа, подготовленная командой проекта и горожанами раскроет красоту переплетения этих двух миров.**

Концепция программы

Маршрут «Город-ярмарка»

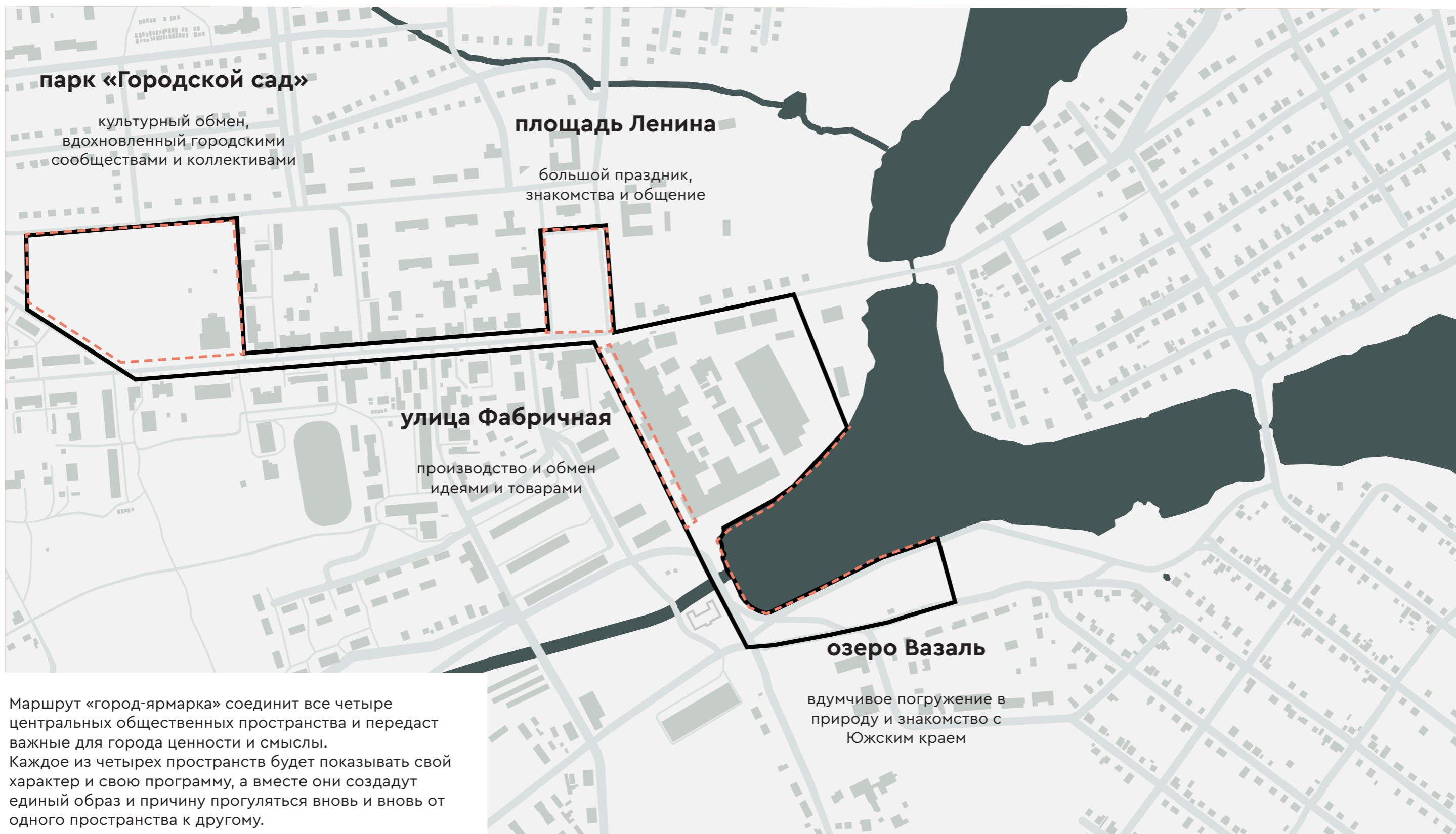

Парк «Городской сад»: парк культуры, парк сообществ



ЧТО?

Парк станет местом культурного обмена и площадкой для небольших событий сообществ и горожан. Здесь будут проходить и игры в шашки, и дни рождения, и открытые спектакли. В парке каждый сможет реализовать свою задумку, каждый сюда сможет пригласить друзей или семью. Атмосфера парка всегда будет теплой, открытой и дружелюбной.



КАК?

Парк будет интегрирован с Домом Культуры, где находятся также Народный театр и библиотека. У него появится администратор. Он будет составлять программу парка, вести бронирование площадки под реализацию событий и регулярных занятий



СТРУКТУРА ПРОГРАММЫ

1. Традиция
2. Большие выходные
3. Регулярная программа

Парк: традиция для возрождения

ЮЖСКИЙ МАЙСКИЙ СОЮЗ

Майские союзы – это природоохранные объединения детей для защиты природы родного края. Такие союзы были широко распространены в конце XIX века в Западной Европе, а в России представлены отдельными инициативами, среди которых «Южский Майский Союз для охраны птиц и покровительства животным при фабрике Т-ва А.Я. Балина» для детей фабричных рабочих. Его председателем стал В.А. Балин, а руководителем – учитель В.Г. Поляков. Члены Майского Союза участвовали в естественно-исторических беседах, ставили спектакли и живые картины. Кроме того ребята активно занимались собственно природоохранной деятельностью: очисткой леса, изготовлением кормушек и т.д. В 1910 -1911 годах в Майском Союзе состояла примерно тысяча ребят.

Парк станет началом на пути к экологическому мышлению и заботе о природе.

Здесь можно будет встретить людей с активной жизненной позицией, научиться у них тому, как свои идеи переводить в действия.



Парк: большие выходные

Регулярно в течение года по выходным сообщества и коллективы Южи организуют Большие выходные для того, чтобы показать все разнообразные сферы интересов горожан. Большие выходные это полноценный творческий обмен между жителями и возможность использовать открытую площадку в хорошие дни любого сезона.



ФОРМАТЫ

открытые показы
мастер-классы
экскурсии
обмен идеями
создание нового



ПАРТНЕРЫ

17 городских сообществ
7 учреждений культуры

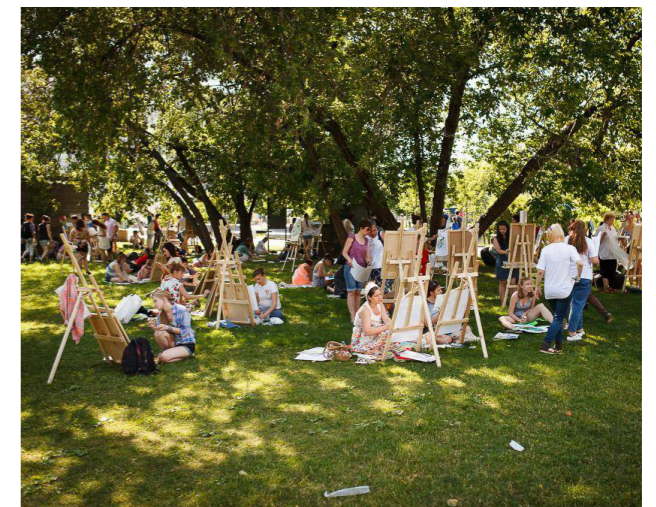

Парк: регулярная программа



ЛЕТОМ

- Уличные занятия городского лагеря ДЮОЦ
- Пленэры художественной школы
- Модные показы от театра моды ДЮОЦ
- Чемпионаты по шахматам и шашкам совета ветеранов
- Занятия спортом и скандинавская ходьба от клуба активного долголетия «Надежда»
- Тренировки и пробежки сообщества «Замной»
- Репетиции и выступления коллективов ДК и ДЮОЦ
- Театральные постановки Народного театра
- Кинопоказы под открытым небом ИП Дмитрия Теплякова
- Открытые занятия по танцам и уличные танцы от Народного театра
- Фото-выставки под кураторством Алексея Кутьина
- Литературные вечера библиотеки ДК
- занятия йогой от Юлии Рожковой



ЗИМОЙ

- Зимние квесты от туристического клуба Сергея Модина
- Конкурс снежных фигур от ДЮОЦ
- Зимние тренировки и скандинавская ходьба от клуба активного долголетия «Надежда»
- Игры в хоккей и тренировки сообщества «Замной»
- Зимние игры после школы от школы 2
- Зимние показы мод от театра моды ДЮОЦ
- Зимняя световая инсталляция
- Театральные постановки-променады от Народного театра
- Колядки от Детского театра
- Фото-выставки под кураторством Алексея Кутьина
- Литературные прогулки от библиотеки

Площадь Ленина место праздника, общения и знакомств



ЧТО?

Площадь Ленина оживет событиями. Она станет местом большого праздника, в котором примут участие не только горожане, но и жители разных городов. Южа уже известна большим количеством ярмарок и фестивалей. Однако они ждут обновления и новых идей.



КАК?

При администрации появится рабочая группа, которая объединит всех ключевых организаторов событий города, а также молодых и активных жителей города с новыми идеями. Вместе они будут составлять событийный календарь площади, подбирать внешних партнеров, рассказывать о событиях.



СТРУКТУРА ПРОГРАММЫ

1. Традиция
2. Городские события
3. Регулярная программа

Площадь: традиция для развития

ГОРОД УНИКАЛЬНЫХ ЛЮДЕЙ

Несмотря на незначительный список конкретных значимых имен, южане считают свой город и свой район местом, где много уникальных и талантливых людей. Причем жители объясняют этот факт также через географическое положение города: Южа – глубинка, «медвежий угол», и поэтому здесь так много самобытности и уникальных людей, самородков. Один из таких людей – скульптор-самоучка Игнатий Чапкин. Он спроектировал фонтан на площади Ленина. Фонтан давно уже не работает, однако сохраняет символическую функцию для жителей Южи. Он до сих пор – любимое место встреч и общения горожан. А сами горожане хранят память о своих уникальных людях и рассказывают о них другим

Площадь станет началом маршрута по историям южских уникальных людей. А у фонтана всегда можно будет их встретить лично и услышать их истории.



Городские события



СУЩЕСТВУЮЩИЕ СОБЫТИЯ

- Масленица
- Театральный фестиваль «Шаг в небо»
- Районный фестиваль ремёсел «Ремесло-душа народа»
- День Победы
- День города Южа и Южского района
- Фестиваль кукол
- Всероссийский фестиваль рок-музыки «Взлётная полоса»
- Южская сельскохозяйственная ярмарка
- Фестиваль «Южская клюковка (клюквалка)»
- Фестиваль «Южский грибочек (грибалка)»
- Межрегиональный фестиваль лирико-героической песни
- Пожарские Неопалимовские чтения
- Новый год

НОВЫЕ СОБЫТИЯ, ПРЕДЛОЖЕННЫЕ ГОРОЖАНАМИ

- Фестиваль классической музыки
- Бард-фестиваль
- Фестиваль Балиных
- Фестиваль уличных танцев
- Фестиваль спортивных игр
- Реконструкция
- Ярмарки выходного дня

Регулярная программа



ЛЕТОМ

- Общение у фонтана
- Катание на роликах
- Катание на качелях
- Пикники на лужайке
- Городские игры
- Школьные спортивные занятия
- Музыкальные концерты
- Ярмарки выходного дня
- Фотопрогулки
- Спектакли
- Экскурсии
- Встречи с интересными горожанами
- Открытая библиотека



ЗИМОЙ

- Катание с горки
- Новогодние и рождественские гуляния
- Школьные спортивные занятия
- Фотопрогулки
- Экскурсии

Улица Фабричная



ЧТО?

Фабрика станет местом развития новой экономики Южи. Вместе с возобновлением текстильного производства здесь будут поддерживаться предпринимательские проекты горожан. Сейчас пустующие, цеха фабрики один за другим будут наполняться новыми смыслами. Фабрика поддержит все три важных для Южи направления: развитие новых производств, развитие туризма и развитие творчества и творческой деятельности



КАК?

На базе фабрики будет создан фонд поддержки предпринимательства и проектов. Он объединит представителей фабрики, предпринимателей города, активных людей с существующими проектами или идеями. Фонд запустит механизмы совместной работы, выстраивания партнерств с необходимыми организациями и экспертами и наладит систему участия в грантовых программах



СТРУКТУРА ПРОГРАММЫ

1. Традиция
2. Работа центров развития
3. Регулярная программа

Фабрика: традиция для развития

ПРАЗДНИК УЛИЦЫ

В Юже существует особенная традиция отмечать праздники улиц. Жители расходятся во мнении по поводу того, каким образом выбираются улицы: есть вариант, что каждый год выбираются три улицы, есть вариант, что выбирается та улица, у которой в этом году юбилей. Но все южане сходятся во мнении, что эти праздники хороши не только объединением соседей, но и тем, что их, в отличие от городских мероприятий в центре, могут посетить пожилые люди, вынеся из дома стул или скамеечку. Одним из людей, который устраивал хороший праздник своей улицы (в районе казарм около пожарной части), был местный житель, предприниматель, фотограф и краевед Виктор Клоков, который до сих пор является авторитетной личностью, и местные жители вспоминают о нем с благодарностью. Клоков установил все памятные доски в Юже, занимался благоустройством в Городском парке, устраивал выставки своих фотографий. Сейчас собранный им архив снимков

Фабрика примет у себя ежегодный праздник улиц. Он будет организован для тех, на чьей улице праздника в этот год нет. Праздник станет возможностью обновить улицу, изготовить в мастерских новые МАФы, отправиться на экскурсию по производству и поговорить о будущем города



Центры развития



ЦЕНТР ДИЗАЙНА И ТВОРЧЕСТВА

Центр будет направлен одновременно на развитие деятельности самой фабрики и новых проектов, а также взаимодействовать с южскими мастерами. В рамках центра будут организованы образовательные программы с экспертами, а также специальные программы для молодых дизайнеров, которые находятся в поиске небольших производств



ЦЕНТР ЛОКАЛЬНЫХ ПРОИЗВОДСТВ

Кроме текстильного производства, фабрика откроет двери для любых начинающих производственных стартапов. Им будет предложен льготный режим аренды для возможности тестирования своего дела. Также специалисты фабрики смогут оказать консультационную помощь начинающим проектам, в первую очередь проектам выпускников технологического колледжа



ЦЕНТР ТУРИЗМА

Фабрика сможет полноценно поддержать развитие туризма в регионе. В ней разместится новая гостиница, вся необходимая туристическая инфраструктура: кафе, музыкальный бар, магазины. Также на фабрике откроется музей и появится небольшой туристический центр. Фабрика будет поддерживать образовательные программы для увеличения туристических проектов

ФОРМАТЫ ПРОГРАММЫ

образовательные мастерские

приезжий эксперт в режиме интенсива будет проводить занятия в течение 7–10 дней. результатом мастерской станет разработанный проект

события

крупные и небольшие профессиональные конференции, лекции, мастер-классы

резиденции

в резиденцию на фабрику будут приглашены специалисты разных направлений, интересных для развития города: дизайнеры, модельеры, художники, писатели, краеведы. каждый из них будет работать над своим проектом, вдохновленным городом

ПАРТНЕРЫ

- проект The Dot Home (Москва)
- Институт текстильной индустрии и моды Ивановского государственного политехнического университета (Иваново)
- Школа дизайна ВШЭ (Москва)
- SCHOOL GOSH (Москва)
- Ламбада-маркет (Москва)

Регулярная программа



ЛЕТОМ

- отдых на палубе
- музыкальные вечеринки
- просмотр спортивных игр под открытым небом
- открытые кинопоказы
- маркеты еды
- дизайн-маркеры
- модные показы
- уличное искусство
- танцы на набережной



ЗИМОЙ

- лекции
- конференции
- мастер-классы
- курсы графического дизайна, робототехники, цифровых производств, иностранных языков
- фото-сессии
- занятия в скейт-парке
- экскурсии в музей и по фабрике
- модные показы
- выставки

Озеро Вазаль



ЧТО?

Озеро Вазаль сохранит свою тихую атмосферу и станет местом отдыха наедине с природой. На озере появится больше точек, где можно будет любоваться фабрикой и старой деревянной Южей. Озеро будет рассказывать не только о городе, но и обо все Южском районе. Не даром он зовется «Южской Карелией». Озеро Вазаль будет приглашать отправиться в путь, чтобы познакомиться еще с 88 озерами Южского края.



КАК?

Рядом с озером находится два гостевых дома «Жар-птица» и «Русская дача». Оба дома организуют экскурсионные программы в Южу и по всему району. На базе «Русской дачи» работает фонд «Мир добра», который при поддержке фонда Тимченко реализует проект «Сохраним лицо своему городу». Эти проекты станут главными партнерами программы на озере.



СТРУКТУРА ПРОГРАММЫ

1. Традиция
2. Программа районных сообществ
3. Паблик-арт инсталляции

Озеро: традиция для развития

ПОТЕШНАЯ ФЛОТИЛИЯ СЕЛА ХОЛУЙ

Село Холуй известно с XVI века как один из центров иконописи и традиционной лаковой миниатюры. В XIX веке у каждого холуйского жителя был свой «усик». Так люди называли лодки, на которых передвигались в период половодья. «Весной слобода Холуй залита водами, как будто во время великого потопа. От такого наводнения в каждую весну холуйские жители получили название фараонов. Все они странствуют в красивых челноках и, управляя размалеванными веслами, у кого написаны рыбы, дельфины, ландшафты, и из красоты природы – нимфы, сифиды и прочие...». Так как Холуй издавна считался одним из центров живописи, то даже лодки и весла к ним расписывали диковинными рисунками. Старинная традиция была возрождена в 2018 году Московскими художниками и станет регулярной.

Озеро станет отправной точкой путешествия по Южскому району. На лодочной станции здесь разместятся лодки, расписанные во время фестиваля в Холуе. А общественные площадки станут местами для творчества художников и встреч с гостями из Южских сел и деревень.



Программа районных сообществ



Фестиваль Южских традиций и гостеприимства

Это фестиваль сельского туризма, на котором можно будет познакомиться с традициями и жителями сел и деревень Южского района, а также узнать, когда и зачем к ним можно приехать в гости. Традиционная еда, ремесла, культурные обычаи и повседневные привычки: все это представят гостеприимные жители Южского края



Фестиваль искусства и деревянного зодчества

В Юже представлен свой собственный стиль деревянного зодчества. Сохранились традиции и технологии разных мастеров. На фестивале можно будет послушать рассказы экспертов, принять участие в мастер-классах и посетить экскурсию по самым интересным объектам, сохранившимся в городе



Школа народных экскурсоводов

Вместе с развитием туризма вырастет запрос на квалифицированных специалистов. Работа школы уже запущена в преддверии реализации проекта. А в ходе его развития обучит достаточное количество заинтересованных горожан

Программа публич-арт объектов

В рамках проекта будет размещен арт-объект на дамбе озера.
В рамках регулярной программы озеро станет принимать художников и временно размещать их работы на своих берегах и водной глади. В рамках программы резиденций на фабрике специально для озера будет каждый год создаваться инсталляция года.

